



CERMAL
MANUFATTI IN CEMENTO

Cermal S.r.l. Zona Ind. San Marco, Via G. Galilei 29
07041 - Alghero (SS)
TEL/FAX: 079 989 842
www.cermal.it
cermalsrl@tiscali.it



CERTIFICATO N. SGO249/14
UNI EN ISO 9001:2015

Canaletta Raccolta Acque



Revisione: 03/02/2015

Scheda tecnica prodotto

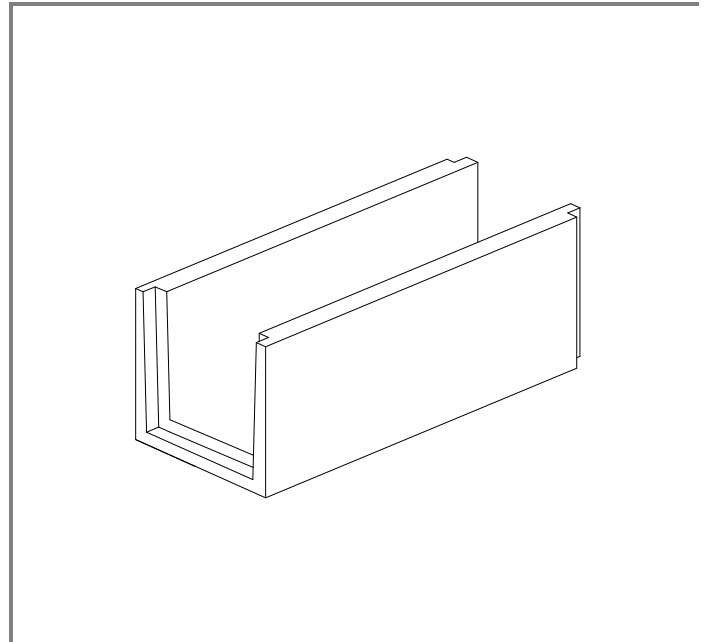
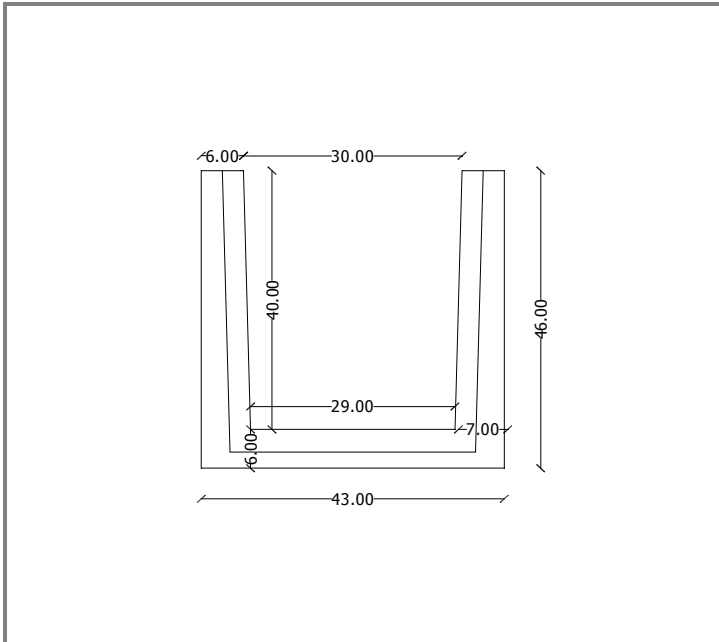

Caratteristiche canaletta raccolta acque

Dimensioni interne s, h, l
Massa

30,00x40,00x100,00 cm
±140,00 Kg

Caratteristiche d'imballo

Vendita al pezzo

Normative di riferimento

- UNI EN 1433:2008



Traffico Pesante



Traffico Veicolare

Descrizione tecnica

Canaletta di drenaggio di tipo " I " , realizzata in calcestruzzo vibrocompresso con inerte in granulato calcareo. Questo elemento è dotato di incastro maschio – femmina. L'impiego delle canalette raccolta acque è previsto per consentire il convogliamento delle acque piovane dalle di aree pavimentate o altre superfici, verso pozzetti o sistemi complementari. Sono principalmente installate in aree soggette a traffico veicolare e pedonale.

Certificazione di qualità ISO 9001:2015

La Cermal S.r.l. può variare i valori contenuti nella scheda senza preavviso. Questa scheda annulla e sostituisce ogni edizione precedente. Controllare perciò la data di revisione.