



**CERMAL**  
MANUFATTI IN CEMENTO

Cermal S.r.l. Zona Ind. San Marco, Via G. Galilei 29  
07041 - Alghero (SS)  
TEL/FAX: 079 989 842  
[www.cermal.it](http://www.cermal.it)  
[cermalsrl@tiscali.it](mailto:cermalsrl@tiscali.it)



CERTIFICATO N. 502249/14  
UNI EN ISO 9001:2015

**Pozzetto**

Revisione: 20/01/2015

## Scheda tecnica prodotto

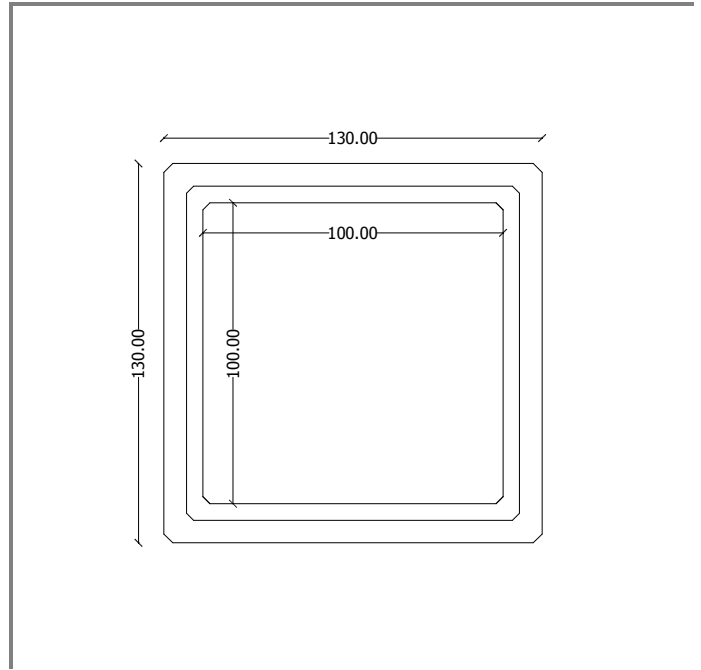
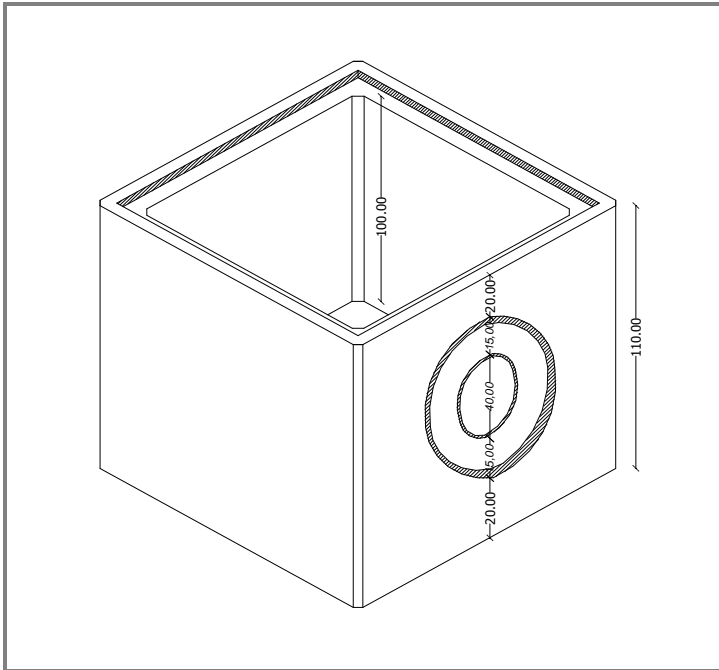

### Caratteristiche pozzetto 100x100

Dimensioni interne s, l, h  
Dimensioni esterne s, l, h  
Spessore parete  
Massa

100,00x100,00x100,00 cm  
124,00x124,00x110,00 cm  
15,00 cm  
±1700,00 Kg

### Coperchio ispezionabile

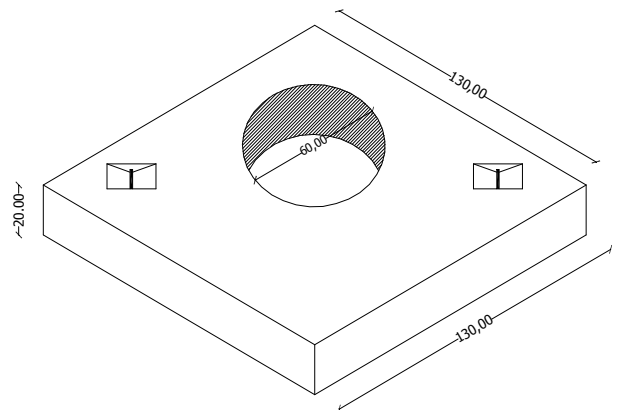

### Descrizione tecnica

Pozzetto realizzato in calcestruzzo vibrocompresso, di massa volumica apparente a secco  $\pm 1200,00$  kg/mc, con inerte in granulato calcareo.

Esso è a pianta quadrata e può essere rialzato fino alla quota del terreno mediante delle prolunghe con altezza di 110,00 cm o 55,00 cm. Può essere coperto mediante una copertina carrabile, con foro d'ispezione  $\varnothing 60$ , in calcestruzzo vibrocompresso.

L'impiego dei pozzetti è previsto per consentire l'ispezione e l'aerazione dei sistemi di scarico o di fognature, per raccordare tubazioni e per convogliare acque fognarie, di acque meteoriche e acque superficiali per gravità o occasionalmente a punte di pressione bassa. Sono principalmente installati in aree soggette a traffico veicolare e pedonale.

### Certificazione di qualità ISO 9001:2015

### Normative di riferimento

- UNI EN 1917

La Cermal S.r.l. può variare i valori contenuti nella scheda senza preavviso. Questa scheda annulla e sostituisce ogni edizione precedente. Controllare perciò la data di revisione.